

**AIRcunal – Grounding bar for railway vehicles**  
**AIRcunal – Erdungsschiene für den Schienenfahrzeugbau**

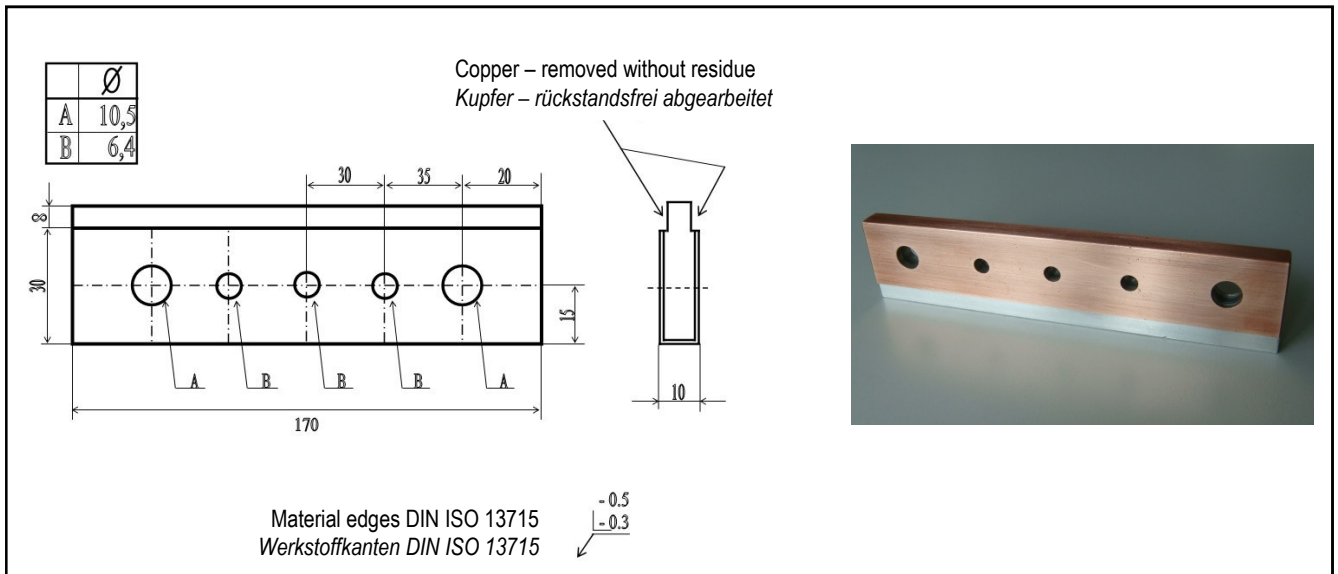

**Part – Number** 11 00 414  
**Artikel – Nummer** 11 00 414

**Type** ERS-XX-414-KA  
**Typ** ERS-XX-414-KA

**Description** Grounding bar, customer specific  
**Bezeichnung** Erdungsschiene, kundenspezifisch

**Specification** Grounding bar for welding  
**Beschreibung** Erdungsschiene zum Anschweißen

**Material** AIRcunal track (aluminium/copper) similar to EN AW1050 / 1080  
**Werkstoff** AIRcunal-Schiene (Aluminium / Kupfer) Ähnlich der EN AW1050 / 10802

**Weight** 196 g  
**Gewicht** 196 g